

## ■ Spannbügel M12 CENTUM XL 80 Profilhöhe 80 mm Klemmdicke 25 mm

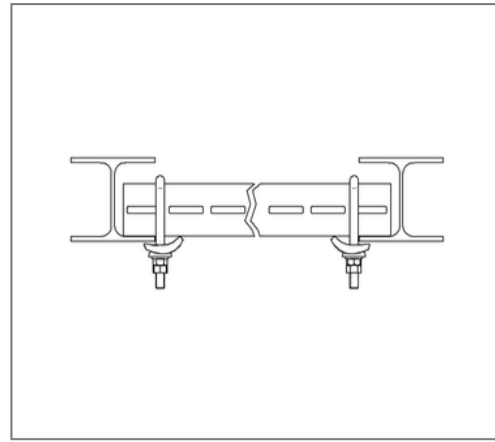
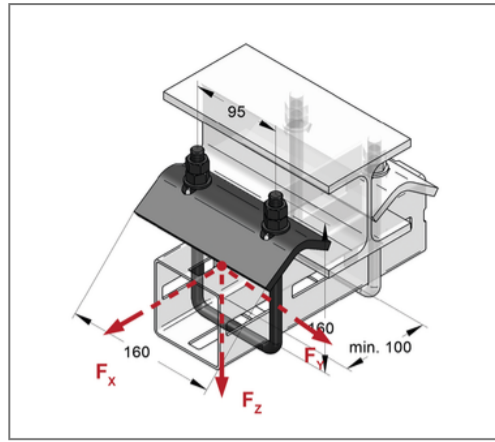
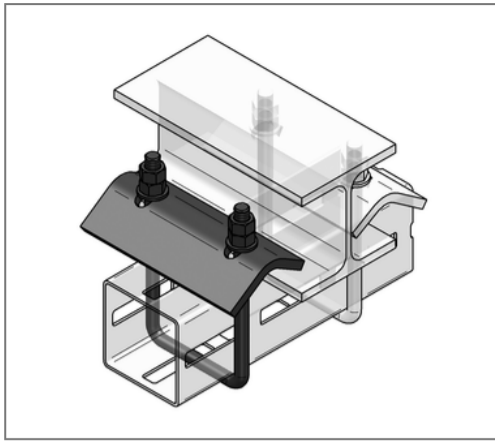

### Kaufmännische Details

Artikelnummer	1660801011
EAN/GTIN	4250928458476
VPE	1 St
Mengeneinheit	St
Gewicht	1,30 kg/St
Rabattgruppe	14-166
Preiseinheit	1

### QR Code



### Zertifizierungen



### Ausführung und Montage

Einsatzgebiet	Für die Befestigung von CENTUM® Montageprofilen an Stahlträgern.
Profiltyp	XL 80

### Technische Daten

Material	Stahl
Materialname	S235
Oberfläche	feuerverzinkt
Korrosivitätskategorie	C4 high / C5 medium
Umgebungsbereich	Innen- und Außenbereich

### Produktdetails

zul. Last $F_x$	3 kN
zul. Last $F_y$	3 kN
zul. Last $F_z$	10 kN
Gewinde	M12
max. Klemmdicke	25 mm
Anzugsmoment	25 Nm
Höhe Profil	80 mm