

■ Winkelkonsole mit 2 Streben 300 x 300 x 5 mm

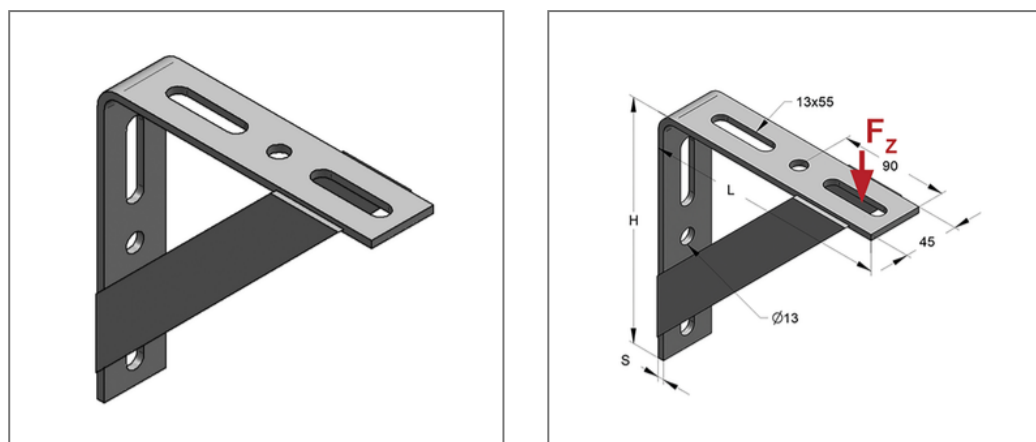

Kaufmännische Details

Artikelnummer	0814091
EAN/GTIN	4250928419811
VPE	10 St
Mengeneinheit	St
Gewicht	1,68 kg/St
Rabattgruppe	02-081
Preiseinheit	1

QR Code



Ausführung und Montage

Einsatzgebiet Konsole mit zwei Streben, geeignet für Montageschienen oder zur Wandmontage.

Technische Daten

Material	Stahl
Materialname	S235
Oberfläche	galvanisch verzinkt
Korrosivitätskategorie	C2 very high
Umgebungsbereich	Innenbereich

Produktdetails

Höhe H	300 mm
Länge L	300 mm
Stärke S	5 mm
zul. Last F_z	5 kN
Last bei Länge	250 mm