

■ Winkelkonsole mit 2 Streben 200 x 200 x 5 mm

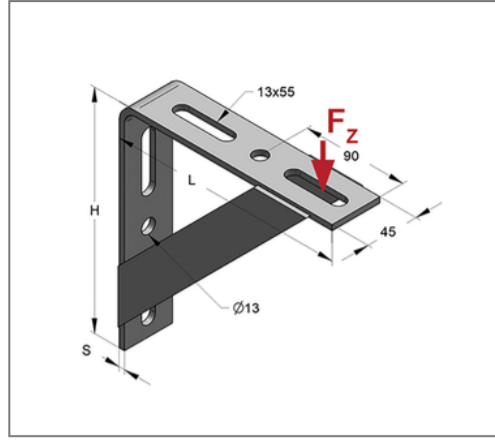
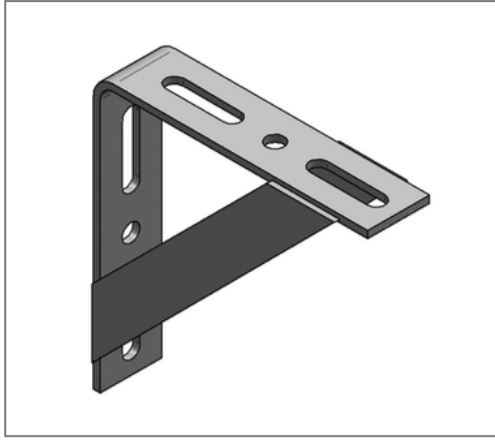

Kaufmännische Details

Artikelnummer	0814083
EAN/GTIN	4250928419804
VPE	15 St
Mengeneinheit	St
Gewicht	1,06 kg/St
Rabattgruppe	02-081
Preiseinheit	1

QR Code



Ausführung und Montage

Einsatzgebiet Konsole mit zwei Streben, geeignet für Montageschienen oder zur Wandmontage.

Technische Daten

Material	Stahl
Materialname	S235
Oberfläche	galvanisch verzinkt
Korrosivitätskategorie	C2 very high
Umgebungsbereich	Innenbereich

Produktdetails

Höhe H	200 mm
Länge L	200 mm
Stärke S	5 mm
zul. Last F_z	5 kN
Last bei Länge	150 mm