

## ■ Rohrschelle Titan HD 50x5 165 mm 1" TPE

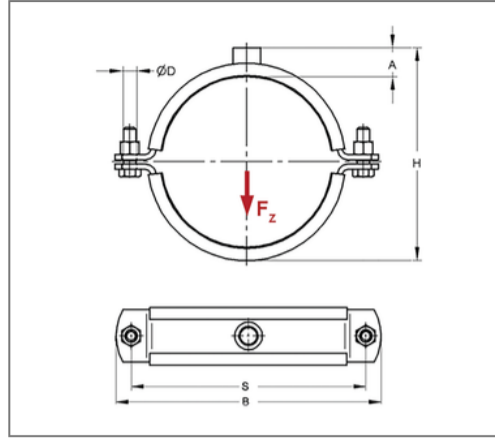

### Kaufmännische Details

Artikelnummer	0074691
EAN/GTIN	4250928404589
VPE	1 St
Mengeneinheit	St
Gewicht	1,74 kg/St
Rabattgruppe	01-007
Preiseinheit	100

### QR Code



### Zertifizierungen



### Ausführung und Montage

Einsatzgebiet	Rohrschelle, schallgedämmt zur Befestigung von Rohren im schweren Lastbereich.
Ausführung	zweiteilig
Anschluss	1"
Verschluss	Schraubverschluss

### Technische Daten

Material	Stahl
Materialname	S235
Oberfläche	galvanisch verzinkt
Korrosivitätskategorie	C2 very high
Umgebungsbereich	Innenbereich
Dämmstärke	6 mm
Temperaturbeständigkeit	-35 °C - 100 °C
Schalldämmeinlage	TPE

### Produktdetails

Achsabstand S	227 mm
Anschlusshöhe A	31 mm
Breite B	256 mm
Farbe Schalldämmeinlage	Schwarz
Höhe H	207 mm
Materialmaße	50x5 mm
zul. Last $F_z$	3,2 kN
Rohraußendurchmesser	165 mm
Rohraußendurchmesser Zoll	6 Zoll
Verschlusschraube	M12

### Hinweis

Lieferzeit	5 - 8 Arbeitstage ab Werk. Von Umtausch und Rücknahme ausgeschlossen.
------------	---