

■ Montageschiene C-Profil 45 / 60 / 2 mm L= 6 m fbv

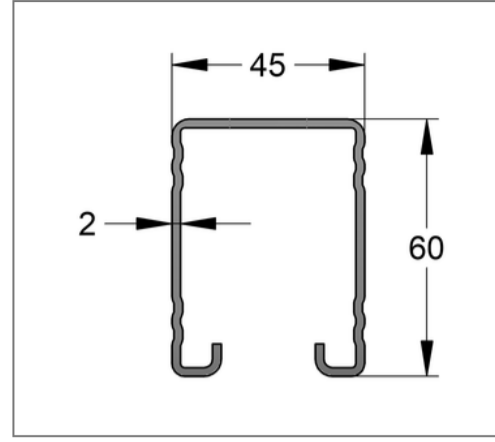
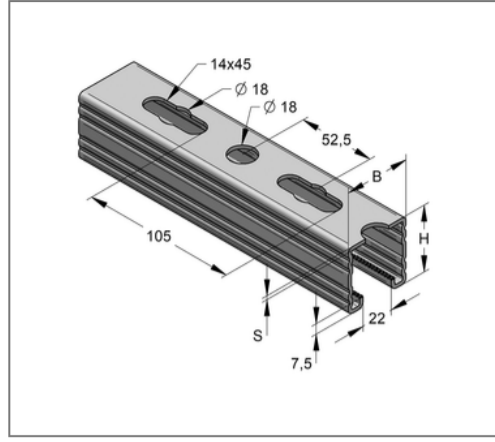
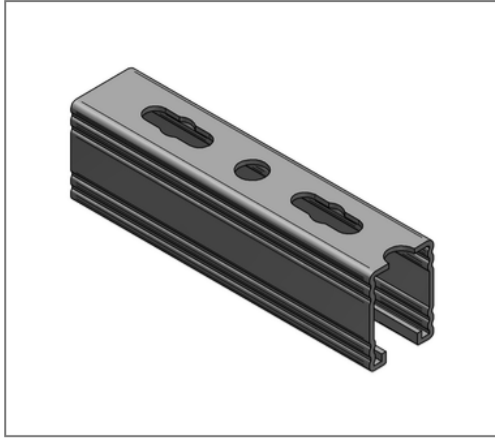

Kaufmännische Details

Artikelnummer	0810758
EAN/GTIN	4250928469823
VPE	30 m
Bund	240 m
Mengeneinheit	m
Gewicht	2,78 kg/m
Rabattgruppe	02-082
Preiseinheit	1

QR Code



Zertifizierungen



Ausführung und Montage

Einsatzgebiet	Mittelschwere Montageschiene mit Schnellanbindungsmöglichkeit.
Ausführung	Gezahnte Profile.
Befestigungsart	formschlüssige Verbindung

Technische Daten

Material	Stahl
Materialname	S250
Oberfläche	feuerbandverzinkt
TSP	nein
Korrosivitätskategorie	C2 very high
Umgebungsbereich	Innenbereich

Produktdetails

Breite	45 mm
Höhe	60 mm
Stärke	2 mm
Länge	6 m
Lochdurchmesser	18,00 mm
Langloch	14x45 mm
Erweiterung Langloch	18,0 mm
Flächenschwächster Profilquerschnitt	3,34 cm ²
Flächenträgheitsmoment I _y	14,46 cm ⁴
Flächenträgheitsmoment I _z	12,93 cm ⁴
Rastermaß	105,0 mm
Breite Schlitz	22 mm

Hinweis

Hinweis Allgemein	Mindestabnahme 1 VPE
Anmerkung	nicht nach RAL geprüft

Produktdetails

Schwerpunktabstand e_o	2,92 cm
Schwerpunktabstand e_u	3,08 cm
Schwerpunktabstand e_z	2,25 cm
Streckgrenze	250 N/mm ²
Trägheitsradius i_y	2,08 cm
Trägheitsradius i_z	1,96 cm
Widerstandsmoment W_y	4,7 cm ³
Widerstandsmoment W_z	5,74 cm ³