

■ Gleitschlitten A HV 100-150 70x10 610 mm EPDM fsv

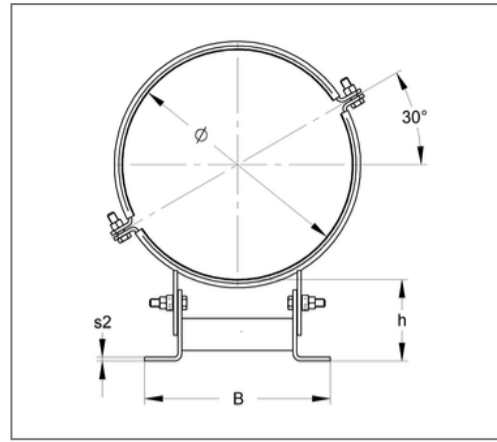
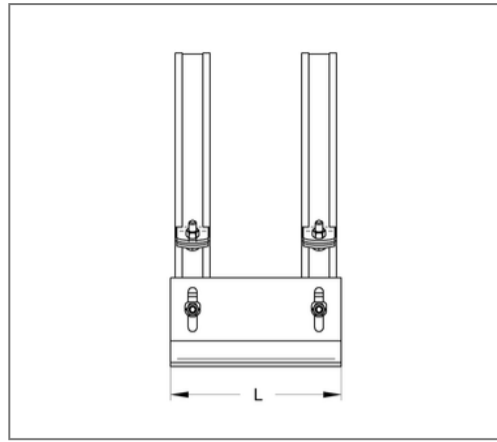
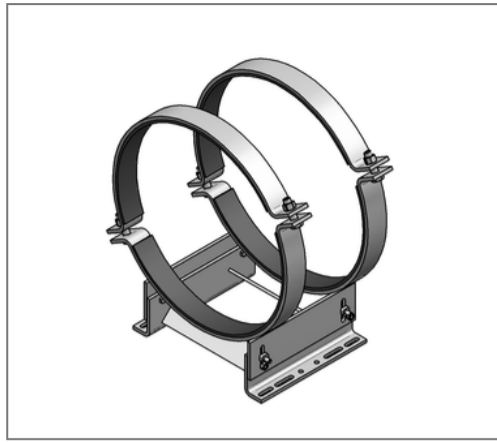

Kaufmännische Details

Artikelnummer	142afb0610
EAN/GTIN	4250928462985
VPE	1 St
Mengeneinheit	St
Gewicht	52,49 kg/St
Rabattgruppe	14-143
Preiseinheit	1

QR Code



Ausführung und Montage

Ausführung	Doppel-L-Lager
Verschluss	Mutter / Verschluss-Schraube

Technische Daten

Material	Stahl
Materialname	S235
Oberfläche	feuerstückverzinkt
Schalldämmeinlage	Gummi EPDM
Sicherheitsfaktor	1,54
min. Temperaturbeständigkeit	-35 °C
max. Temperaturbeständigkeit	100 °C

Produktdetails

Verschlusschraube	M20
Rohraußendurchmesser	610 mm
Stärke Material	10 mm
Breite Schellenband	70 mm
Breite Unterbau	468 mm
Länge Unterbau	390 mm
zul. Last F_x	18,05 kN
zul. Last F_y	5 kN
zul. Last F_z hängend μ 0,2	25 kN
zul. Last F_z hängend μ 0,3	16,67 kN
zul. Last F_z stehend μ 0,2	25 kN
zul. Last F_z stehend μ 0,3	16,67 kN

Produktdetails

Stärke Schellenband	10 mm
min. Höhe Unterbau	100 mm
max. Höhe Unterbau	161 mm
Dämmstärke	6 mm