

## ■ Trägerklammer Stahl PKB M10 Klemmbereich 0 - 22 mm M10

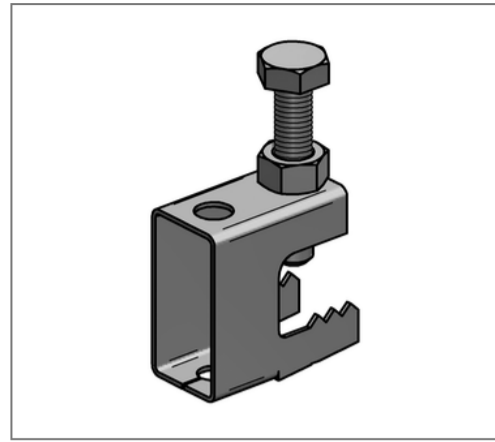
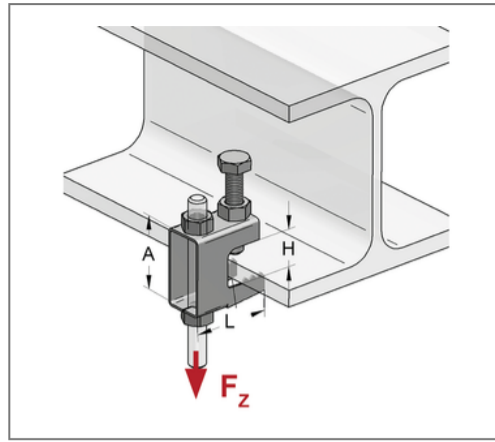
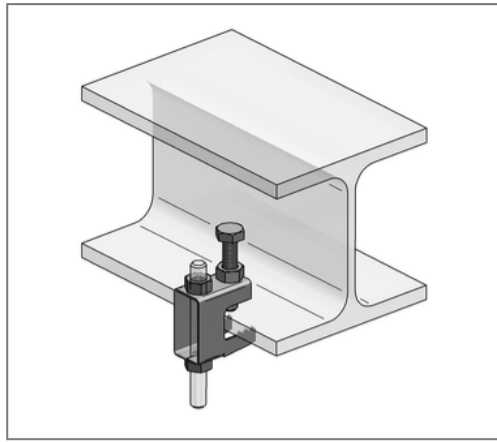

### Kaufmännische Details

Artikelnummer	0576806
EAN/GTIN	4250928459060
VPE	50 St
Mengeneinheit	St
Gewicht	0,134 kg/St
Rabattgruppe	05-057
Preiseinheit	1

### QR Code



### Zertifizierungen



### Ausführung und Montage

Fabrikat	Jiangmen Eurofix
Einsatzgebiet	Schnelle und einfache Befestigung an Stahlkonstruktionen und Profilen.
Befestigungsart	mit Gewinde
Lieferumfang	Trägerklammer, Sechskantschraube mit Sicherung

### Technische Daten

Material	Stahl
Oberfläche	galvanisch verzinkt
Korrosivitätskategorie	C2 very high
Umgebungsbereich	Innenbereich
max. Klemmdicke H	22 mm

### Produktdetails

Höhe A	44 mm
zul. Last $F_z$	2,5 kN
Gewinde	M10
Länge L	44 mm