

## ■ Unterlegteil CENTUM Spannklau AF Typ 16 CW Stärke 2 mm für AF M16

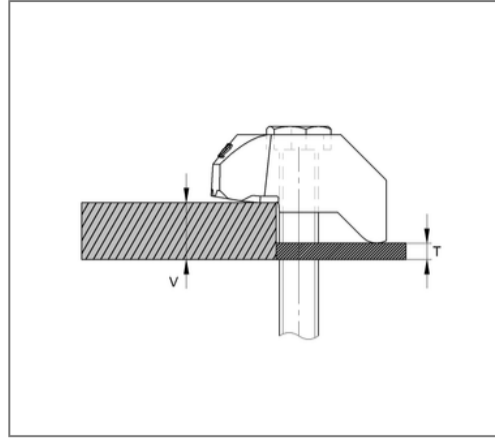
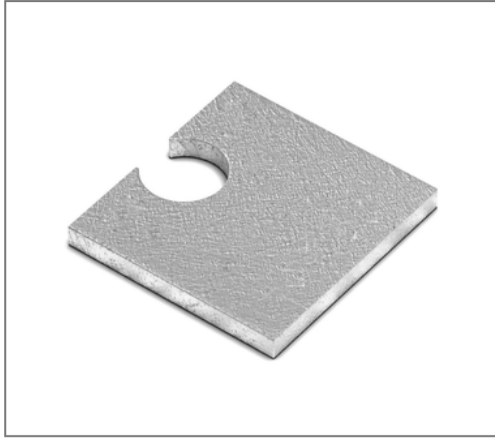

### Kaufmännische Details

Artikelnummer	0576016
EAN/GTIN	4250928414526
VPE	1 St
Mengeneinheit	St
Gewicht	0,0400 kg/St
Rabattgruppe	14-166
Preiseinheit	1

### QR Code



### Zertifizierungen



### Ausführung und Montage

Einsatzgebiet	Erhöhung der Klemmdicke bei CENTUM® Spannklau AF.
---------------	---

### Technische Daten

Material	sphärolithisches Gusseisen
Oberfläche	feuerstückverzinkt
Korrosivitätskategorie	C4 high / C5 medium
Umgebungsbereich	Innen- und Außenbereich

### Produktdetails

Breite	50 mm
Länge	48 mm
Stärke T	2 mm
für Gewinde	M16
Typ	16 CW

### Hinweis

Lieferzeit	auf Anfrage
------------	-------------