

## ■ Sechskantmutter Stahl ZnNi M12 SW 19

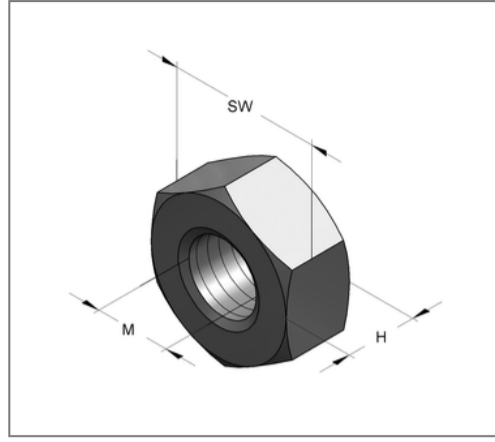
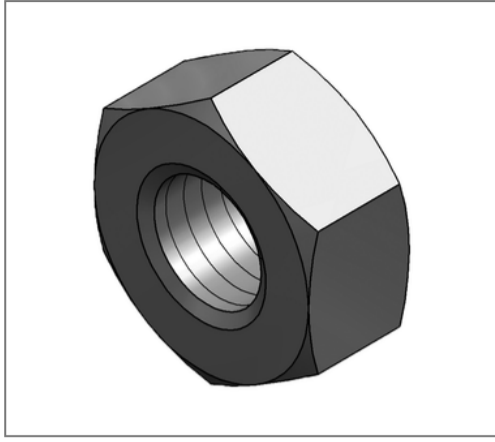

### Kaufmännische Details

Artikelnummer	8989995/zn
EAN/GTIN	4250928448439
VPE	100 St
Mengeneinheit	St
Gewicht	0,0165 kg/St
Rabattgruppe	14-161
Preiseinheit	100

### QR Code

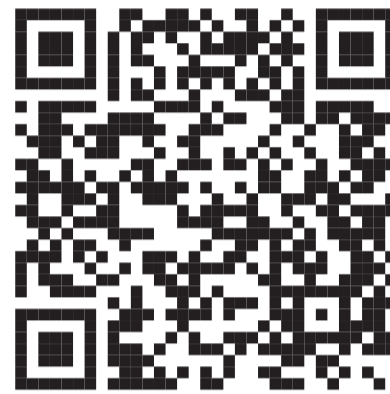

### Zertifizierungen



### Ausführung und Montage

Einsatzgebiet Zubehör für CENTUM® T-Lock und CENTUM®  
Hammerschraube.

### Technische Daten

Material	Stahl
Oberfläche	Zink-Nickel
Korrosivitätskategorie	C4 high / C5 medium
Umgebungsbereich	Innen- und Außenbereich
Festigkeitsklasse	10
Norm	DIN 934

### Produktdetails

Gewinde M	M12
Schlüsselweite SW	19