

■ Distanzmuffe sechskant V2A Innengew. M10 L= 40 mm

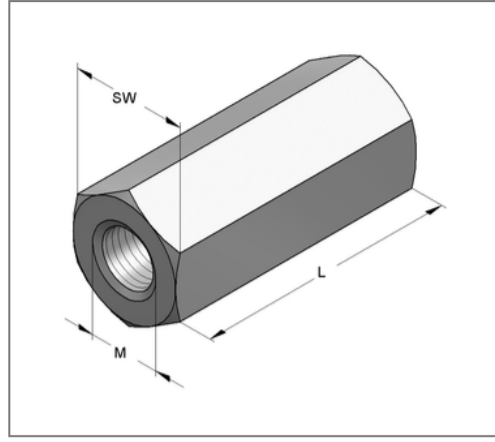
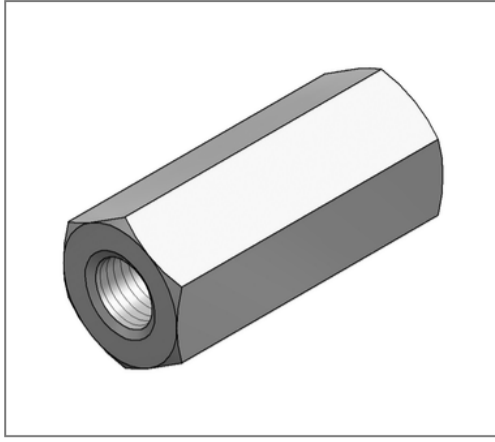

Kaufmännische Details

Artikelnummer	0702835
EAN/GTIN	4250928416247
VPE	50 St
Mengeneinheit	St
Gewicht	0,0617 kg/St
Rabattgruppe	13-048
Preiseinheit	100

QR Code



Zertifizierungen



Technische Daten

Material	Edelstahl
Materialname	V2A
Umgebungsbereich	Innen- und Außenbereich

Produktdetails

Länge L	40 mm
Innengewinde 1 M	M10
Länge Innengewinde 1	40 mm
Schlüsselweite SW	17