

■ Betonschraube TSM 6 6x55 mm Ansatzschraube M8x16

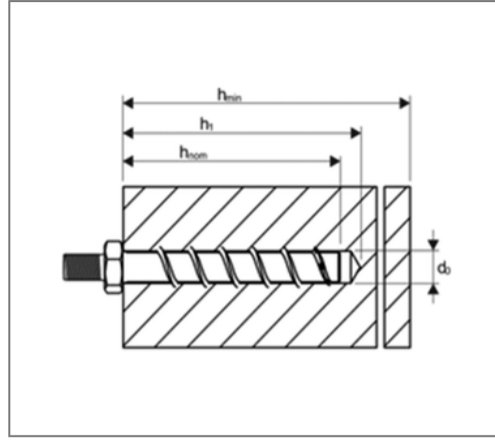

Kaufmännische Details

Artikelnummer	2230002
EAN/GTIN	4260116911737
VPE	100 St
Mengeneinheit	St
Gewicht	0,0185 kg/St
Rabattgruppe	07-223
Preiseinheit	100

QR Code



Zertifizierungen



Technische Daten

Material	Stahl
Oberfläche	verzinkt

Ausführung und Montage

Fabrikat	Toge
Einsatzgebiet	Selbstschneidende Metallanker zur nahezu spreizdruckfreien Montage in gerissenem und ungerissenem Beton.

Produktdetails

Länge	55 mm
Außengewinde	M8x16
Schlüsselweite	10
Form Kopf	Ansatzschraube
Bohrerdurchmesser	6 mm
min. Bohrlochtiefe	60 mm
Seismic	C1