

■ Betonschraube TSM 6 TX 30 6x80 mm Flachsenkopf 13 mm

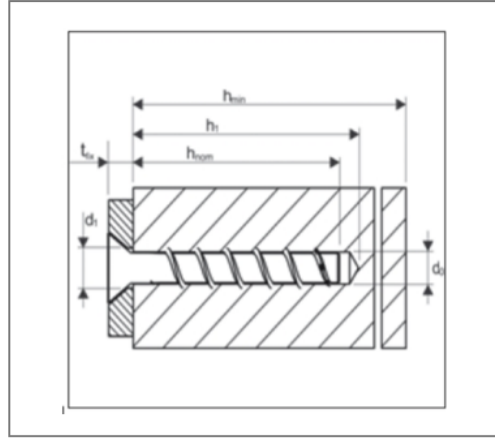

Kaufmännische Details

Artikelnummer	2230681
EAN/GTIN	4260116911492
VPE	100 St
Mengeneinheit	St
Gewicht	0,0180 kg/St
Rabattgruppe	07-223
Preiseinheit	100

QR Code



Zertifizierungen



Technische Daten

Material	Stahl
Oberfläche	verzinkt

Ausführung und Montage

Fabrikat	Toge
Einsatzgebiet	Selbstschneidende Metallanker zur nahezu spreizdruckfreien Montage in gerissenem und ungerissenem Beton.

Produktdetails

Länge	80 mm
Durchmesser Kopf	13 mm
Form Kopf	Flachsenkopf
Bohrerdurchmesser	6 mm
max. Klemmstärke	25 mm
min. Bohrlochtiefe	60 mm
min. Verankerungstiefe	55 mm
TX Antrieb	TX 30
Seismic	C1