

## ■ Flanschmutter M10 SW 15

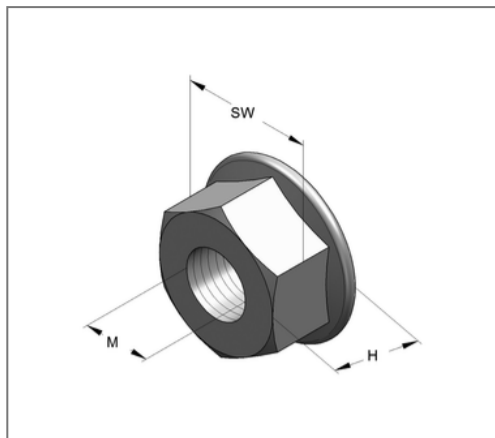
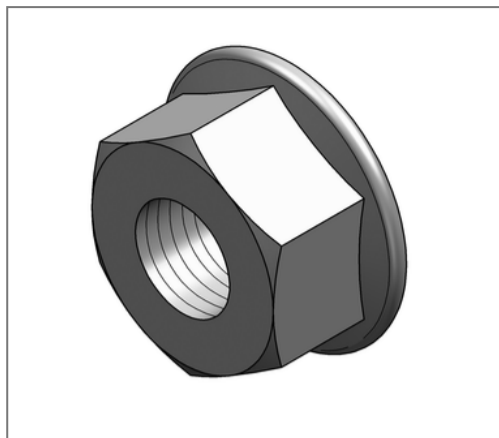

### Kaufmännische Details

Artikelnummer	0470020
EAN/GTIN	4250928457561
VPE	25 St
Mengeneinheit	St
Gewicht	0,0140 kg/St
Rabattgruppe	12-047
Preiseinheit	100

### QR Code



### Technische Daten

Material	Stahl
Oberfläche	galvanisch verzinkt
Korrosivitätskategorie	C2 very high
Umgebungsbereich	Innenbereich
Festigkeitsklasse	8
Norm	DIN 6923

### Produktdetails

Höhe H	10 mm
Gewinde M	M10
Schlüsselweite SW	15