

Montageanleitung Festpunkt Typ A und B

Schweißausführung für ferritische Stahlrohre

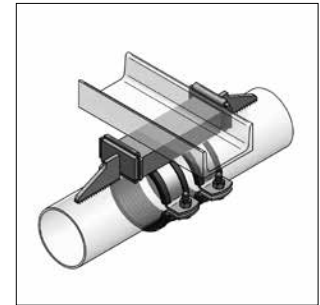

MEFA Befestigungs- und
Montagesysteme GmbH

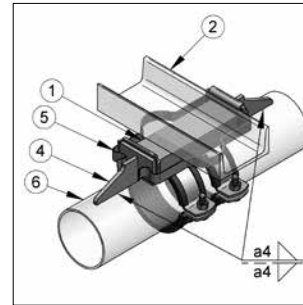
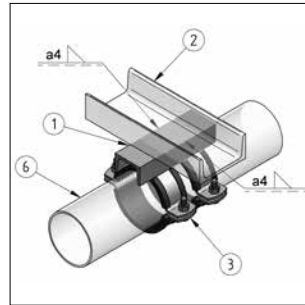
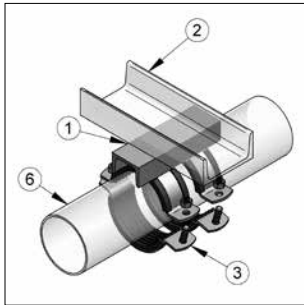

Variante I: Rohrleitung ist noch nicht installiert

1. Festpunktgrundkörper (1) an der Tragkonstruktion (2), z. B. Festpunktconsole, anschweißen.
2. Bei der Installation der Rohrleitung das Rohr (6) in den Festpunkt-Rohrschellen (3) fixieren.
3. Druckstücke (4) an Festpunktgrundkörper (1) anlegen und mit Montageklammern (5) paarweise fixieren.
4. Druckstücke (4) mit Rohrleitung (6) verschweißen.
5. Nach erfolgter Verschweißung Montageklammern (5) entfernen. Diese sind wiederverwendbar.

Variante II: Rohrleitung ist bereits installiert

1. Festpunkt-Rohrschellen (3) des Festpunktgrundkörpers (1) auf das Rohr (6) schrauben.
2. Festpunktgrundkörper (1) ausrichten und mit der Tragkonstruktion (2), z.B. Festpunktconsole, anschweißen.
3. Druckstücke (4) an Festpunktgrundkörper (1) anlegen und mit Montageklammern (5) paarweise fixieren.
4. Druckstücke (4) mit Rohrleitung (6) verschweißen.
5. Nach erfolgter Verschweißung Montageklammern (5) entfernen. Diese sind wiederverwendbar.

ⓘ Montageklammern zur Fixierung der Druckstücke müssen separat bestellt werden